

VVS-entreprenör som projekterar

Bakgrund

Sedan 1980-talet har allt fler VVS-arbeten upphandlats på totalentreprenad. I sådana fall har det varit vanligt att installationsföretaget har upphandlat konstruktionsarbetet av något konsultföretag. Detta medför att installatören blir beroende av konsulten då det gäller tider för färdiga handlingar och när installationerna kan påbörjas, i fråga om kvalitet, arbetsmetoder och arbetsmiljö samt inte minst ekonomi.

AB Lunds Rörmontering, grundat 1946, började 1991 arbeta enligt RKK-modellen, Rationell Konstruktions- och Kalkylhantering.

Syfte

Syftet har varit att utveckla RKK-modellen och kartlägga uppbyggnaden, att testa modellen i verkliga projekt samt att utvärdera den.

Genomförande

AB Lunds Rörmontering har genomfört utvecklingsprojektet med bidrag från SBUF och i samverkan med professor Jan Söderberg, LTH, som utvärderare. I en referensgrupp har deltagit företrädare för Byggnads, dåvarande Rörfirmornas Riksförbund och Rörtjänst i Malmö AB.

Projektet inleddes 1992 med analys av arbetsgång samt behov av hårdvara och mjukvara. Modellens CAD- och kalkylrutiner byggdes upp, dock utan att kunna knytas ihop med en lämplig mängdmodul. Utvärderingen har främst baserats på intervjuer under 1995 med VD, konstruktörer, kalkylator, arbetsledare, montörer och beställare.

Resultat

Bland företagets femtio anställda fanns det 1995 fyra konstruktörer. Företaget har en CAD-anläggning och ett datorstött kalkylprogram. Den nya modellen har infriat de flesta förväntningarna.

Ur intervju svaren kan citeras:

- *Man lär sig mycket fortare när man arbetar i en sådan här miljö än i en konsultfirma. Konsulter kan ibland projektera så att det blir obekvämt att montera - möjligheten att påverka dem känns väldigt liten.*

En intervjuad byggentreprenör säger:

- *Det är en styrka att ha en bundsförvant på installationssidan som har egna projekteringsresurser - det ger oss konkurrensfördelar.*

En industribeställare framhäver:

- *Det märks att projektörerna hos LRM har kontakt med produktionen - det syns på deras lösningar, och man känner att de vet vad de talar om - ofta kan vi ha en väldigt givande dialog om val av tekniska lösningar som tillför projektet mervärde.*

Rapporten innehåller även förslag till fortsatt utveckling av datorstöd och organisationen.

Tillvägagångssätt vid traditionell totalentreprenad, samt totalentreprenad enligt RKK-modellen, se omstående sida

Ytterligare information lämnas av

Jan Söderberg, institutionen för Byggnadsökonomi, LTH, tel 046-222 74 19, eller av Reidar Westerberg, AB Lunds Rörmontering, tel 046-12 47 40.

Rapporten En VVS-entreprenör med projekteringsresurser (av Jan Söderberg, 41 sid) kan beställas från SBUF, tel 08-698 59 99.

Tillvägagångssätt vid traditionell totalentreprenad

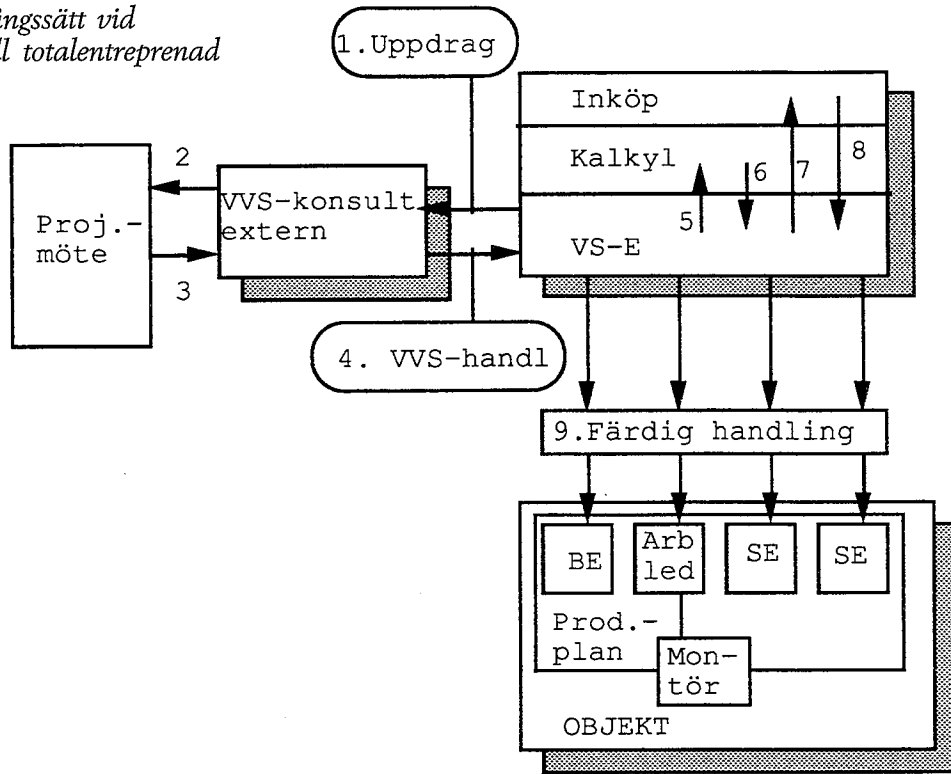

Totalentreprenad enligt RKK-modellen

